

# NÁVOD NA INSTALACI

## INFORMACE K PRODUKTU

---



### ZÁRUKA

Výrobce poskytuje na tento výrobek záruku po dobu pěti let od data nákupu. Záruka se vztahuje jak na výrobní vady mechanických dílů, tak na vady materiálu. Záruka se nevztahuje na závady způsobené špatnou instalací, pádem výrobku, nedostatečnou ochranou proti mrazu, nečistotám a škodlivým látkám ve vodě, jiným zásahem, který není v souladu s pokyny pro instalaci a každodenní údržbu. Záruka se nevztahuje na: běžné opotřebení, neopatrné nebo nesprávné použití výrobku, nesprávnou instalaci, chemické nebo elektrochemické poškození. **Přesné znění reklamačního řádu je k nalezení na stránkách [www.lansanit.cz/reklamacni-rad](http://www.lansanit.cz/reklamacni-rad)**

### DOPORUČENÍ PRO POUŽÍVÁNÍ, ČIŠTĚNÍ A ÚDRŽBU VÝROBKU

Nejvyšší pracovní teplota teplé vody nesmí být vyšší než 75°C. Maximální tlak nesmí překročit 4 bary. Pro běžnou údržbu povrchu výrobku se smí používat jen ty čisticí prostředky, které jsou pro tuto oblast výslovně určeny. Nepřípustné je použití alkoholu, rozpouštědel, pevných nebo tekutých čisticích prostředků obsahujících abrazivní nebo kyselé látky, utěrek obsahujících syntetická vlákna, abrazivních houbiček nebo kotoučů s kovovými nitěmi, které by mohly způsobit změny na ošetřovaných površích.

### ČIŠTĚNÍ PERLÁTORU

Případné nečistoty nebo škodlivé látky přítomné ve vodě jsou obvykle zadržovány malou filtrační sítí uvnitř perlátoru. Doporučujeme proto perlátor pravidelně čistit následujícím způsobem:

1. odšroubujte perlátor otáčením proti směru hodinových ručiček
2. odstraňte nečistoty zachycené malou filtrační sítkou
3. perlátor znovu smontujte a zkontrolujte správnou polohu vodotěsného těsnění.

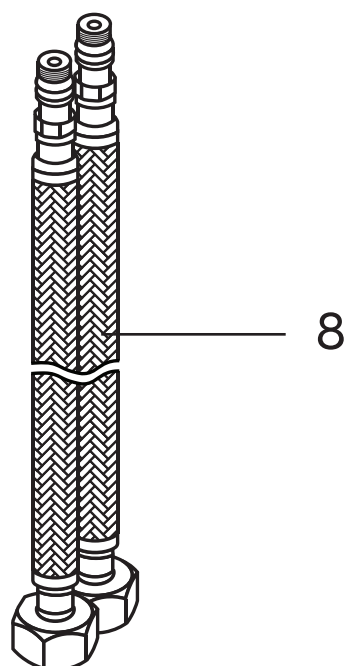
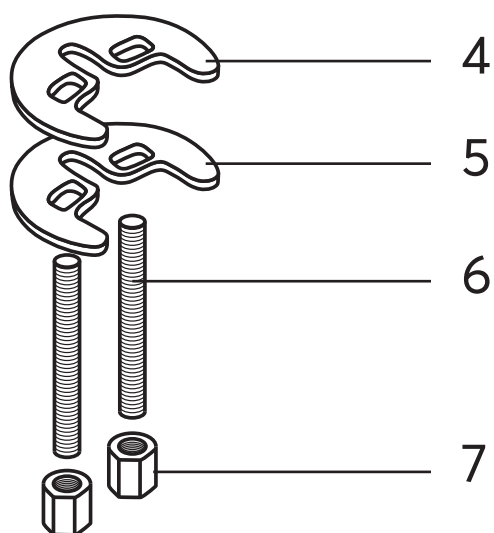
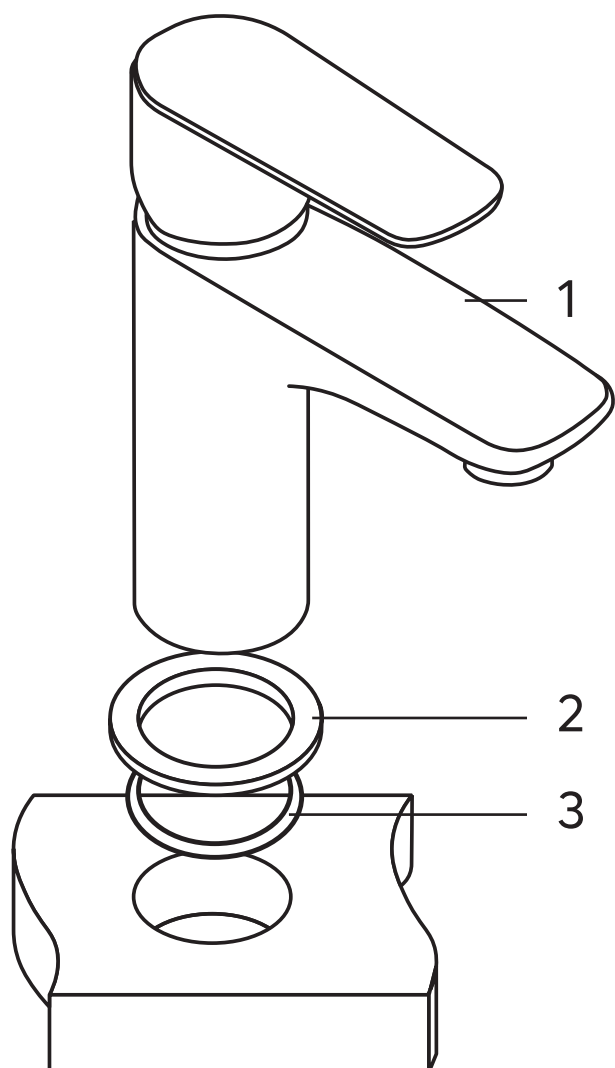

1. Našroubujte do baterie (1) přívodní hadičky (8).
2. Baterii opatřete těsněním (3) a spodním kroužkem (2).
3. Našroubujte šrouby pro upevnění baterie (6).
4. Nasuňte baterii shora do otvoru pro ni určeného. Baterii dokonale vystředte aby držela a nezatékala okolo ní voda.
5. Nasuňte nejprve pryžovou podložku (4) a poté fixační kovovou podložku (5). Upevněte baterii našroubováním a dotažením matic (7).
6. Zapojte přívodní hadičky (8) na rohové ventily. Dbejte na správné zapojení teplé a studené vody. Zkontrolujte těsnost všech součástí.

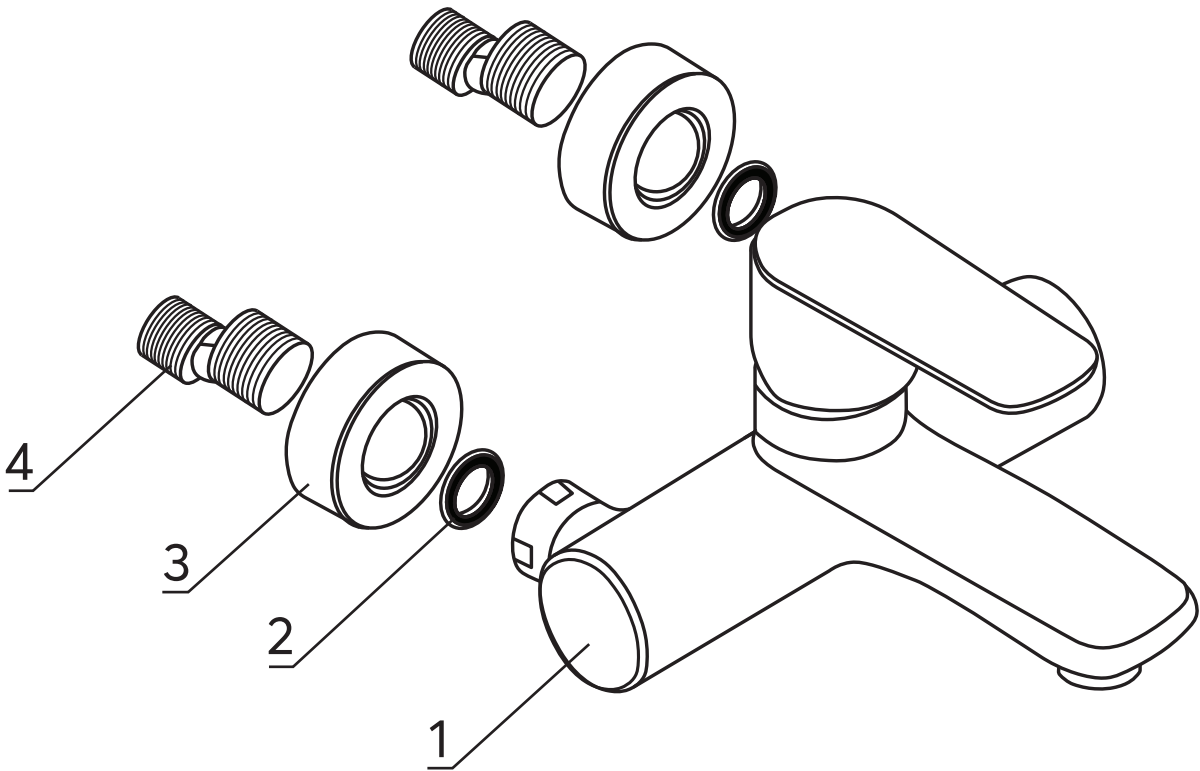

1. Napakujte etážky (4) teflonovým těsnicím vláknem na straně, kterou budete šroubovat do přívodního potrubí.
2. Našroubujte etážky do přívodního potrubí a srovnejte jejich rozteč do správné vzdálenosti a zároveň vodorovnosti.
3. Na zašroubovanou etážku nasuňte krycí růžici (3).
4. Nasadte dvoudílnou podložku (2) do převlečné matice baterie, baterii (1) nasadte na etážky a střídavě přitáhněte převlečné matice.
5. Našroubujte příslušenství k baterii a zkontrolujte těsnost všech součástí.

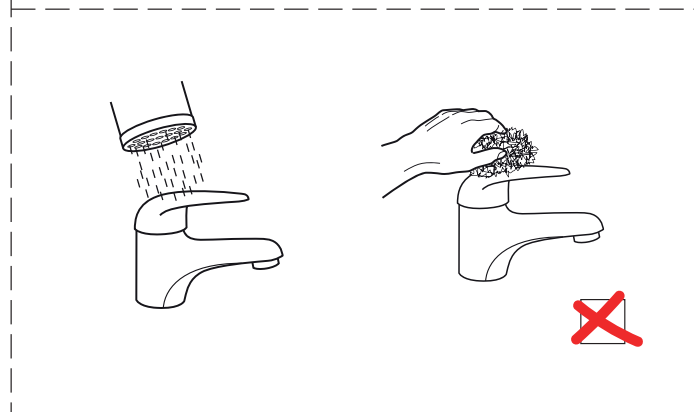
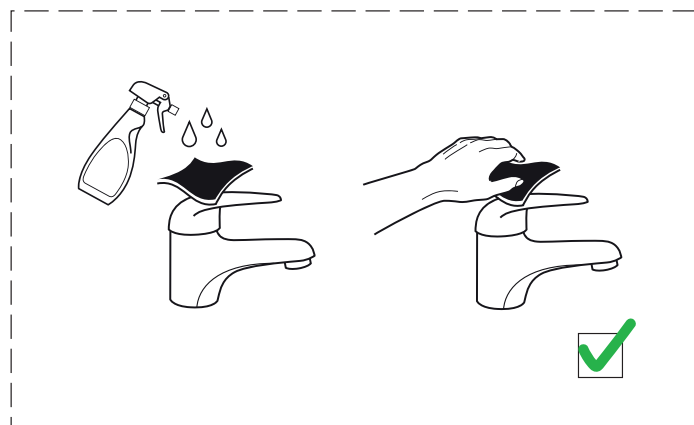
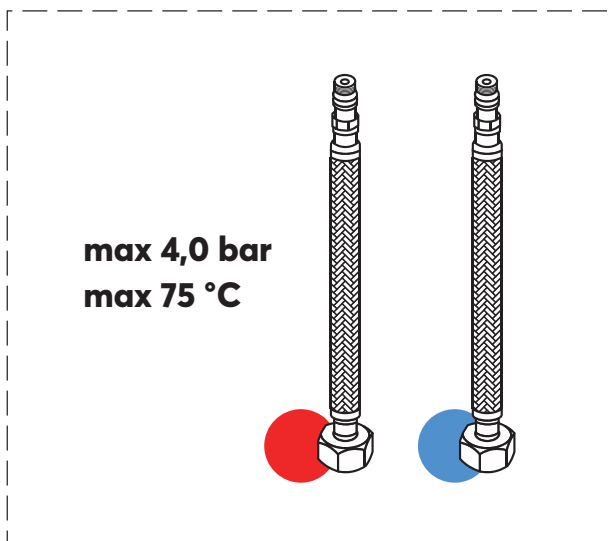

V případě dotazů ohledně montáže nebo záruky  
nás kontaktujte na [lansanit@lansanit.cz](mailto:lansanit@lansanit.cz)  
nebo navštivte náš web [www.lansanit.cz](http://www.lansanit.cz)



**LANSANIT s.r.o.**  
Premyslova 153  
Kralupy nad Vltavou, 278 01  
IC: 13994662  
DIC: CZ13994662